

**Stacja zasilania
Model: AP-SS-009
(S2000)**

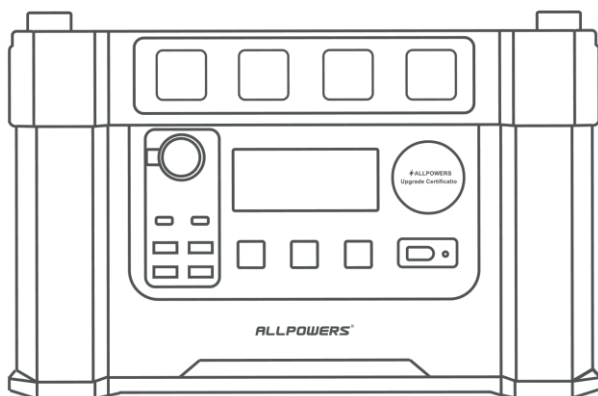

**Instrukcja
obsługi**

1. Utrzymuj produkt S2000 i akcesoria w suchych warunkach i przechowuj z dala od źródeł ciepła.
2. Nie należy demontować, przebijać, wstrząsać, rozbijać, zwierać ani spalać produktu.
3. Należy poddać produkt recyklingowi i utylizacji, zgodnie z lokalnymi przepisami.
4. Przed rozpoczęciem użytkowania urządzenia należy zapoznać się z instrukcją obsługi oraz środkami bezpieczeństwa.
5. Osoby niepełnosprawne i dzieci powinny używać produktu pod opieką osoby nadzorującej.

Produkty i materiały opisane w niniejszej instrukcji mogą ulec zmianie w każdej chwili z powodu modernizacji technicznej. Producent zastrzega sobie prawo do zmiany treści niniejszej instrukcji bez wcześniejszego powiadomienia.

Dziękujemy za zakup produktu. Produkt może być częściowo naładowany zgodnie z przepisami dotyczącymi transportu urządzeń litowo-jonowych. Przed rozpoczęciem czytania instrukcji, należy podłączyć urządzenie do źródła zasilania i naładować je do pełna za pomocą ładowarki AC.

Środki bezpieczeństwa

Przed użyciem tego produktu należy przeczytać niniejszą instrukcję, aby w pełni zrozumieć jego działanie. W szczególności należy przestrzegać środków bezpieczeństwa. Nieprawidłowa obsługa może spowodować awarię produktu, a w poważnych przypadkach może spowodować zagrożenie bezpieczeństwa. Wskazane jest, aby użytkownik przeczytał niniejszą instrukcję i zrozumiał zasady bezpieczeństwa (w tym wytyczne dotyczące bezpieczeństwa, warunki bezpieczeństwa podczas używania i obsługi, warunki codziennej konserwacji itp.) W przeciwnym razie producent nie ponosi odpowiedzialności za szkody powstałe w wyniku zastosowania niewłaściwych środków.

Uwaga: należy sprawdzić napięcie i moc na urządzeniu elektronicznym, aby zapewnić kompatybilność przed podłączeniem urządzeń. (Przed korzystaniem z portu wyjściowego AC należy upewnić się, że moc znamionowa urządzenia elektronicznego nie przekracza 2000W, a moc szczytowa nie przekracza 4000W. Odpowiednie parametry mocy powinny znajdować się na etykiecie parametrów.

1. Jeśli produkt wymaga konserwacji lub naprawy, należy wysłać ten produkt do wykwalifikowanego serwisu. Nie należy demontować ani modyfikować żadnej części tego produktu bez zezwolenia. Nieprawidłowy montaż może spowodować wypadek, taki jak pożar lub porażenie prądem. Nieautoryzowany montaż spowoduje unieważnienie gwarancji.
2. Ten produkt nie posiada właściwości wodoodpornych. Należy unikać używania go w wilgotnym środowisku. Nie należy wlewać żadnych substancji do tego produktu ani zanurzać go w cieczy.

3. Jeśli pojawią się nieprawidłowe cechy produktu, takie jak puchnięcie lub wyciek z wewnętrznego akumulatora, należy skontaktować się z obsługą klienta w celu uzyskania dalszej pomocy.
4. Nie należy montować ani usuwać wewnętrznego akumulatora z tego produktu.
5. Należy unikać używania tego produktu w obecności silnych zakłóceń elektromagnetycznych lub elektrostatycznych, w przeciwnym razie może to spowodować awarię płytki obwodu sterowania akumulatorem.
6. Jeśli produkt przypadkowo wpadnie do wody podczas używania, nie należy go bezpośrednio dotykać. Użyj materiałów izolacyjnych, aby wyjąć go z wody. Natychmiast wyłącz zasilanie i umieść produkt w bezpiecznym, otwartym miejscu. Zachowaj bezpieczną odległość od produktu. Skontaktuj się z obsługą klienta w celu uzyskania dalszych rozwiązań. Nie należy używać tego produktu ponownie przed uzyskaniem dalszych informacji na temat obsługi.
7. Nie należy używać tego produktu z uszkodzonymi przewodami, wtyczkami, itp.
8. Należy ładować stację w prawidłowo wentylowanym miejscu i nie blokować cyrkulacji powietrza.
9. Nie należy upuszczać, stawiać na produkcie ciężkich przedmiotów ani uderzać w produkt. Nie należy wchodzić na produkt ani na nim siadać.
10. Nie należy wkładać palców, dłoni ani żadnej części ciała do tego produktu, a zwłaszcza unikać przechowywania tego produktu z monetami, biżuterią, przyciskami i innymi metalowymi przedmiotami, aby uniknąć zwarcia.
11. Nie należy wrzucać tego produktu do ognia ani go podgrzewać. Nie należy używać ani przechowywać produktu w miejscu o wysokiej temperaturze (w pobliżu źródła ognia, pieca, nagrzanego samochodu lub pod bezpośrednim działaniem promieni słonecznych). W przeciwnym razie może to spowodować problem przegrzania, pożar, eksplozję lub awarię. (Używając paneli słonecznych do ładowania, nie przykrywaj tego produktu kocami lub ubraniami. Umieść go w chłodnym i wentylowanym miejscu).
12. Ten produkt wymaga regularnego czyszczenia i konserwacji. Do czyszczenia można używać suchej, miękkiej ściereczki. Jeśli produkt wymaga dokładnego czyszczenia, wskazany jest wybór neutralnego środka czyszczącego do urządzeń elektronicznych.
13. Jeśli nastąpi wyciek wewnątrz produktu, który dostanie się do skóry lub ubrania, należy natychmiast przemyć to miejsce wodą. Jeśli przypadkowo dostanie się do oczu, nie należy ich pocierać. Opłucz oczy wodą i natychmiast skorzystaj z pomocy lekarskiej.
14. Nie należy używać w pobliżu tego produktu łatwopalnego gazu, takiego jak spray owadobójczy. Może to spowodować pożar.
15. Nie należy używać tego produktu mokrymi dłońmi lub przecierać go mokrą ściereczką, ponieważ może to spowodować porażenie prądem.

Zawartość zestawu



S2000

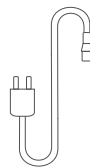

Kabel AC (wejściowy)

Opis produktu

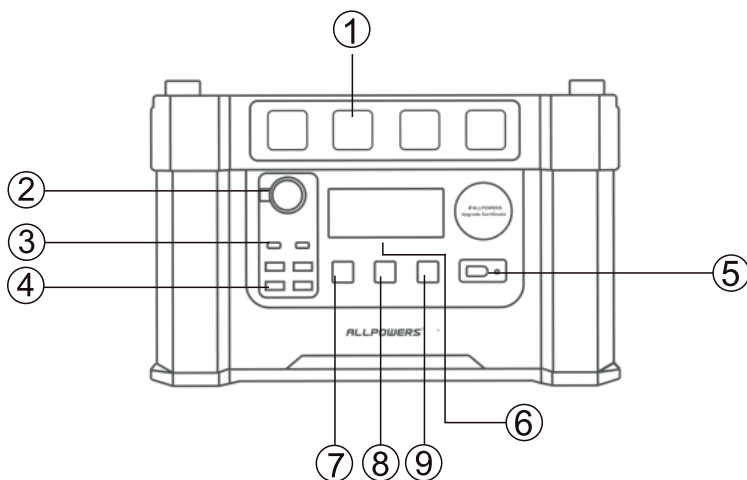

1. 4x uniwersalne gniazda wyjściowe AC

Poszczególne kraje mogą wymagać innego napięcia i częstotliwości ze źródła prądu zmiennego.

2. 1 gniazdo portu samochodowego

3. 2x port wyjściowy USB-C (PD100W Fast Charging)

4. 4x port wyjściowy USB-A (Quick Charging QC3.0)

5. Port wejściowy ładowania słonecznego Xt60

6. Wyświetlacz LCD

7. Przycisk zasilania: naciśnij, aby sprawdzić pozostały poziom naładowania akumulatora. Jeśli urządzenie jest włączone, przytrzymaj przez 3 sekundy, aż zobaczysz ikonę "" na ekranie LCD. Możesz wejść lub wyjść z trybu Bluetooth, zeskanować kod QR, aby pobrać aplikację i się zarejestrować.

8. Tryb AC: jeśli tryb jest włączony, przytrzymaj przycisk przez 3 sekundy, aż pojawi się ikona AC. To oznacza, że urządzenie jest przygotowane do użytkowania. W międzyczasie wentylator chłodzący zacznie działać. W odniesieniu do poszczególnych krajów, może być konieczne przełączenie między 50/60Hz w aplikacji po włączeniu trybu AC. Należy upewnić się, że jest to stan bez obciążenia.

9. Tryb DC (USB-A, USB-C, gniazdo samochodowe): kliknij przycisk DC, aby włączyć/wyłączyć tryb DC. Po włączeniu zaświeci się zarówno ikona USB-A, jak i gniazda samochodowego.

Przytrzymaj przycisk DC, aby wyłączyć/włączyć dźwięk przycisku.

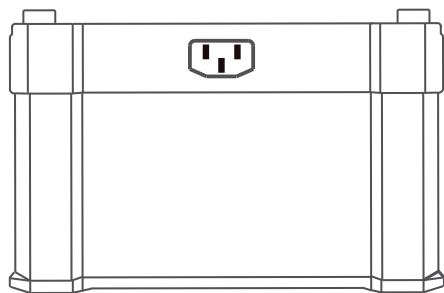

Gniazdo wejściowe AC

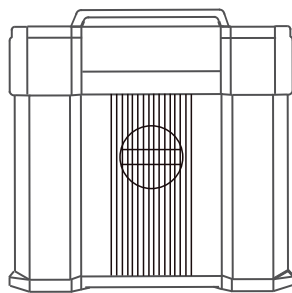

Układ chłodzenia

Opis wyświetlacza LCD

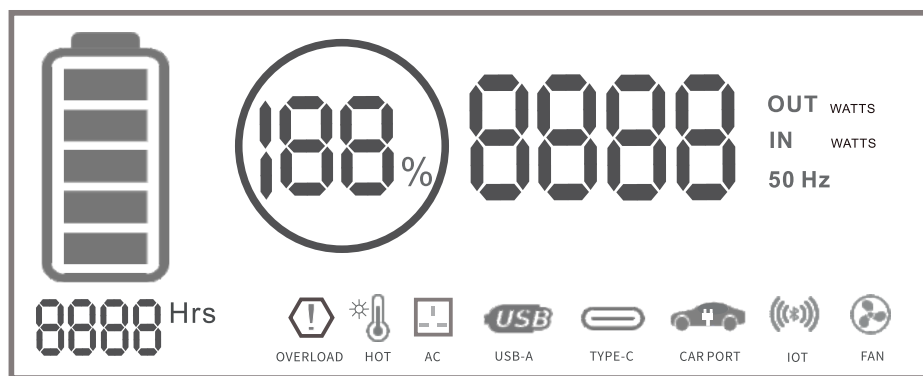



 Poziom naładowania akumulatora (20% dla każdego poziomu).

 Procent naładowania akumulatora.

 Moc wejściowa/wyjściowa (wskazuje moc wejściową lub wyjściową, lub moc wejściową i wyjściową, jeśli ładujesz i rozładowujesz urządzenie w tym samym czasie).

50Hz 50/60Hz (W przypadku wybranych krajów może być konieczne przełączenie trybu 50/60Hz w aplikacji po włączeniu trybu AC).

 Pozostały czas (szacunkowy czas. Pozostały czas będzie się różnił w zależności od używanych urządzeń).

 Alarm przeciążenia: gdy moc wyjściowa z dowolnego gniazda DC lub AC i portu samochodowego przekroczy maksymalną moc wyjściową, alarm przeciążenia zacznie migać w celu ostrzeżenia. (Usuń urządzenie i ponownie uruchom stację, aby wznowić działanie).

 Alarm przekroczenia temperatury: system włączy tryb zabezpieczenia, jeśli temperatura przetwornika AC wzrośnie do 95°C. Gniazda AC zostaną wyłączone automatycznie, należy poczekać kilka minut na ochłodzenie się systemu przed ponownym uruchomieniem.

 Ikona portu wyjściowego AC: po włączeniu zasilania, przytrzymaj przycisk trybu AC przez 3 sekundy, aby włączyć gniazda AC. Ikona AC zaświeci się, (upewnij się, że tryb AC został wyłączony przez przytrzymanie przycisku AC przez 3 sekundy po zakończeniu. Następnie odłącz przewód od portów AC. W przeciwnym razie, spowoduje to utratę około 10-15 W mocy).

 Ikona portu wyjściowego USB-C: jeśli używasz portu USB-C do ładowania urządzeń, ikona USB-C na wyświetlaczu zaświeci się. Ikona zniknie po odłączeniu przewodu od portu USB-C. Upewnij się, że tryb DC został włączony.

 Ikony wyjściowe dla portów USB-A i portu samochodowego: naciśnij, aby włączyć/wyłączyć port wyjściowy DC. Na wyświetlaczu zaświecą się ikony portów USB-A i samochodowego.

 Tryb Bluetooth (Model Bluetooth: MS48SF2 4.0 BLE)

 Ikona włączonego wentylatora.

Wskazówki:

Aby włączyć porty wyjściowe AC, należy pamiętać, aby poziom naładowania akumulatora nigdy nie spadł poniżej 10% (nie niżej niż 5% w przypadku portów wyjściowych DC). Pozwoli to na przedłużenie żywotności akumulatora, dzięki czemu produkt będzie zawsze przygotowany do użycia.

Aby oszczędzić poziom naładowania akumulatora, należy wyłączyć wszystkie tryby i wyświetlacz po każdym użyciu.

Jeżeli urządzenie jest wyłączone, urządzenie przejdzie w tryb czuwania, co spowoduje, że poziom akumulatora zmniejszy się, jeżeli urządzenie nie będzie używane przez pół roku.

Aplikacja

Pojawi się podgląd podłączonego urządzenia



Włącz funkcję Bluetooth w swoim telefonie i upewnij się, że usługa lokalizacji jest włączona.



Naciśnij, aby zaświecić wyświetlacz LCD, a następnie naciśnij i przytrzymaj przez 3 sekundy, aby włączyć funkcję bluetooth.



Otwórz aplikację, a w interfejsie "Select Your Device" (wybierz swoje urządzenie), wybierz ALLPOWERS S2000, aby nawiązać połączenie.

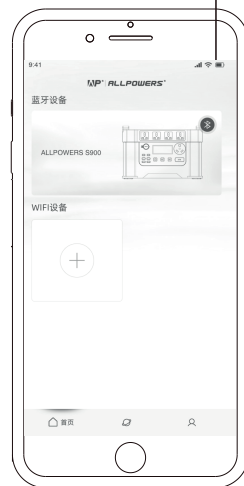

W przypadku standardowego użytkowania, efektywny zasięg Bluetooth wynosi 10-15 m. Otoczenie wewnątrz budynku, jak np. betonowa ściana będzie tłumić sygnał, a efektywny zasięg może zostać drastycznie zmniejszony. Zaleca się wypróbowanie urządzenia w warunkach zewnętrznych, na otwartym terenie.



Android 4.3
lub wyżej



iOS 9.0 lub
wyżej

Prawidłowy sposób ładowania

1. Ładowanie stacji poprzez gniazdo zasilania: przy użyciu gniazda wejściowego AC. Należy używać kabla do ładowania AC, który został dołączony do zestawu. Używanie nieoryginalnych kabli może skrócić żywotność urządzenia (Pełne naładowanie do 400W mocy wejściowej zajmie około 4-5 godzin).

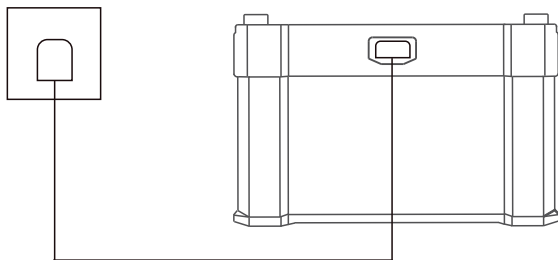

2. Ładowanie przy użyciu paneli słonecznych ALLPOWERS lub innych certyfikowanych paneli słonecznych poprzez wejście XT60 (18-70V, 18A, 500W maks., ok. 3-4 godziny do pełnego naładowania). Należy pamiętać, że na wyniki procesu ładowania solarnego mogą mieć znaczący wpływ czynniki zmienne (pogoda, zacinienie, itp.). Użytkownik może podłączyć kilka paneli słonecznych, jednak napięcie z paneli nie powinno przekraczać 70V. Jeśli użytkownik chce wykorzystać panel słoneczny innego producenta oraz powstało uszkodzenie spowodowane przez używanie powyższego panelu, użytkownik ponosi pełną odpowiedzialność, nawet jeśli dzieje się to w okresie gwarancyjnym.

Uwaga: Szczytowe godziny słoneczne wynoszą około 4-5 godzin. Większość paneli zazwyczaj pobiera około 60% swojej określonej energii słonecznej dziennie.

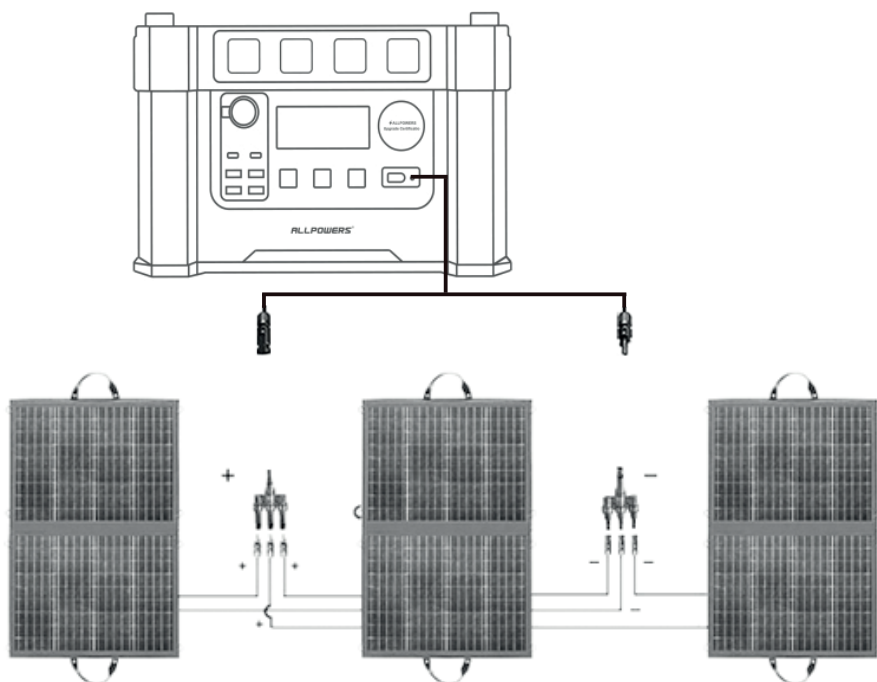

Specyfikacja produktu

Akumulator:

Akumulator litowo-jonowy

Pojemność: 405405 mAh 3.7V (1500Wh)

Waga: około 14,5kg

Wymiary: 375 x 245 x 250 mm / 14,76 x 9,64 x 9,84 cala

Port wejściowy:

Port wejściowy AC: 400W (Max. 100-240V)

Port wejściowy ładowania słonecznego: 500W 18-70V 18A

Port wyjściowy:

Port wyjściowy AC: stały 2000W, przepływowy 4000W (czysta fala sinusoidalna)

Port samochodowy: 13V 10A

Port wyjściowy USB-C: 5V/8V/12V/15V/20V PD100W

USB1/USB3: 5V3.5A/9V2.5A/12V2A

USB2/USB4: 5V3.5A/8V2.5A/12V2A

USB1 + USB3/USB2 + USB4: 5V2.4A+5V2.4A

Warunki otoczenia:

Temperatura robocza: -20~45°C

Zabezpieczenie przed przekroczeniem temperatury ładowania: 55°C-65°C

W przypadku długotrwałego przechowywania, należy unikać przechowywania produktu w środowisku zewnętrznym lub wilgotnym.

Zabezpieczenia:

Zabezpieczenie nadprądowe / nadnapięciowe / przed nadmiernym naładowaniem / przeciążeniowe / zwarciove / przed zbyt wysoką temperaturą

Uwaga: USB1/USB3 obsługuje standard szybkiego ładowania QC 3.0, co oznacza, że pojedynczy port pozwala na zasilanie maksymalnie do 24W wszystkich urządzeń. Zostaną one obniżone do normalnego poziomu wyjściowego 5V/2.4A maksymalnie, jeśli stacja będzie zasilac dwa urządzenia w tym samym czasie.

Konserwacja i przechowywanie:

1. Ze względu na właściwości chemiczne akumulatora, jego wydajność może się nieco różnić w zależności od środowiska, np. w przypadku zimnej pogody lub przegrzania. Należy zawsze używać produktu w temperaturze pokojowej (-20~45°C).

2. Ciągłe rozładowywanie akumulatora poniżej 5-10% i przechowywanie go z niskim poziomem naładowania może skrócić jego żywotność. Wskazane jest, aby zawsze pozostawiać akumulator o pojemności co najmniej 20% (Wskazane jest pełne naładowanie co najmniej raz na 90 dni w celu utrzymania najlepszej wydajności).

3. Należy utylizować nadmiernie rozładowane akumulatory, których nie można ponownie naładować.

Uproszczona deklaracja zgodności

Producent: ALLPOWERS INDUSTRIAL INTERNATIONAL LIMITED

Adres: Floor 1-4, Building No.2, No.182 Kaiyuan Avenue, Huangpu District, Guangzhou, China

Produkt: Stacja zasilania

Model: AP-SS-009

Częstotliwość radiowa: 2402MHz - 2480MHz

Maks. moc częstotliwości radiowej: 21 dbm

Wyrób jest zgodny z dyrektywą Parlamentu Europejskiego i Rady 2014/53/UE z dnia 16 kwietnia 2014 r. w sprawie harmonizacji ustawodawstw państw członkowskich dotyczących udostępniania na rynku urządzeń radiowych i uchylającą dyrektywę 1999/5/WE.

Deklaracja zgodności dostępna na stronie internetowej:

<https://files.innpro.pl/Allpowers>

Ochrona środowiska



Zużyty sprzęt elektroniczny oznakowany zgodnie z dyrektywą Unii Europejskiej, nie może być umieszczany łącznie z innymi odpadami komunalnymi. Podlega on selektywnej zbiórce i recyklingowi w wyznaczonych punktach. Zapewniając jego prawidłowe usuwanie, zapobiegasz potencjalnym, negatywnym konsekwencjom dla środowiska naturalnego i zdrowia ludzkiego. System zbierania zużytego sprzętu zgodny jest z lokalnie obowiązującymi przepisami ochrony środowiska dotyczącymi usuwania odpadów. Szczegółowe informacje na ten temat można uzyskać w urzędzie miejskim, zakładzie oczyszczania lub sklepie, w którym produkt został zakupiony.

CE Produkt spełnia wymagania dyrektyw tzw. Nowego Podejścia Unii Europejskiej (UE), dotyczących zagadnień związanych z bezpieczeństwem użytkownika, ochroną zdrowia i ochroną środowiska, określających zagrożenia, które powinny zostać wykryte i wyeliminowane.

Niniejszy dokument jest tłumaczeniem oryginalnej instrukcji obsługi, stworzonej przez producenta.

Produkt należy regularnie konserwować (czyścić) we własnym zakresie lub przez wyspecjalizowane punkty serwisowe na koszt i w zakresie użytkownika. W przypadku braku informacji o koniecznych akcjach konserwacyjnych cyklicznych lub serwisowych w instrukcji obsługi, należy regularnie, minimum raz na tydzień oceniać odmiennosć stanu fizycznego produktu od fizycznie nowego produktu. W przypadku wykrycia lub stwierdzenia jakiegokolwiek odmiennosć należy pilnie podjąć kroki konserwacyjne (czyszczenie) lub serwisowe. Brak poprawnej konserwacji (czyszczenia) i reakcji w chwili wykrycia stanu odmiennosć może doprowadzić do trwałego uszkodzenia produktu. Gwarant nie ponosi odpowiedzialności za uszkodzenia wynikające z zaniedbania.

Szczegółowe informacje o warunkach gwarancji dystrybutora /
producenta dostępne na stronie internetowej
<https://serwis.innpro.pl/gwarancja>

Akumulator LI-ION

Urządzenie wyposażone jest w akumulator LI ION (litowo-jonowy), który z uwagi na swoją fizyczną i chemiczną budowę starzeje się z biegiem czasu i użytkowania. Producent określa maksymalny czas pracy urządzenia w warunkach laboratoryjnych, gdzie występują optymalne warunki pracy dla urządzenia, a sam akumulator jest nowy i w pełni naładowany. Czas pracy w rzeczywistości może się różnić od deklarowanego w ofercie i nie jest to wada urządzenia a cecha produktu. Aby zachować maksymalną żywotność akumulatora, nie zaleca się go rozładowywać do poziomu poniżej 3,18V lub 15% ogólnej pojemności. Niższe wartości, jak np. 2,5V dla ogniwa uszkadzają je trwale i nie jest to objęte gwarancją. W przypadku zaniechania używania akumulatora lub całego urządzenia przez czas dłuższy niż jeden miesiąc należy akumulator naładować do 50% i sprawdzać cyklicznie co dwa miesiące poziom jego naładowania. Przechowuj akumulator i urządzenie w miejscu suchym, z dala od słońca i ujemnych temperatur.

Akumulator LIPO

Urządzenie wyposażone jest w akumulator LI PO (litowo-polimerowy), który z uwagi na swoją fizyczną i chemiczną budowę starzeje się z biegiem czasu i użytkowania. Producent określa maksymalny czas pracy urządzenia w warunkach laboratoryjnych, gdzie występują optymalne warunki pracy dla urządzenia, a sam akumulator jest nowy i w pełni naładowany. Czas pracy w rzeczywistości może się różnić od deklarowanego w ofercie i nie jest to wada urządzenia a cecha produktu. Aby zachować maksymalną żywotność akumulatora, nie zaleca się go rozładowywać do poziomu poniżej 3,5V lub 5% ogólnej pojemności. Niższe wartości, jak np 3,2V dla ogniwa uszkadzają je trwale i nie jest to objęte gwarancją. W przypadku zaniechania używania akumulatora lub całego urządzenia przez czas dłuższy niż jeden miesiąc należy akumulator naładować do 50% i sprawdzać cyklicznie co dwa miesiące poziom jego naładowania. Przechowuj akumulator i urządzenie w miejscu suchym, z dala od słońca i ujemnych temperatur.